

▲ 此开孔模板适用于RF-N200、RF-N300门锁的M001P大锁体

**门锁开孔操作步骤:**

步骤一：  
将开孔模板上的模板①、②、③和操作步骤分开4板块；

步骤二：（锁面板开孔）  
(1) 在门上画一条离地1米（或把手的适当高度）的水平线；  
(2) 模板②与门面贴紧，对齐门边；然后将模板中的A-A线与门上所画的1米线对齐；  
(3) 按模板②中的开孔所示，用笔在门上标识好位置及大小。

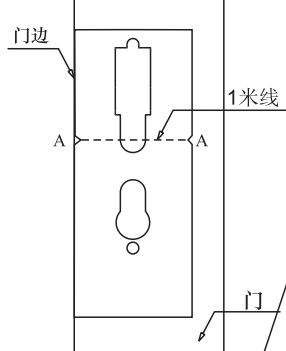

步骤三：（锁体开孔）

(1) 根据门厚画一条中心线；  
(2) 模板①中的刻度“0”与所画中心线对齐，再将模板①中的A-A线与门上所画的1米线对齐；  
(3) 开孔步骤：  
1. 在门标记好中间挖空处的大小及位置，该区域开孔深度为116mm；  
2. 再对上模板通过4个辅助方形孔标出黑色斜纹区域的大小及位置，该区域开孔深度为5.5mm。

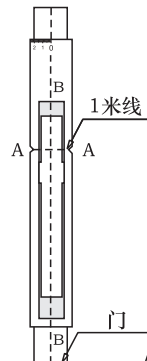

步骤四：（扣板开孔）

(1) 开好门孔后，将门关上；在门框上也标出一条离地的1米线，再根据门框厚度画出一条中心线；  
(2) 模板③中的C-C线与门框厚度中心线对齐，再用模板的A-A线与所画1米线对齐；  
(3) 开孔步骤：  
1. 模板对齐后，先在门标出中间挖空处的大小及位置，该区域开孔深度为28mm；  
2. 再对上模板通过6个辅助方形孔标出黑色斜纹区域的大小及位置，该区域开孔深度为3mm。

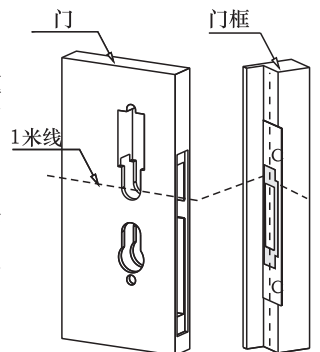

▶ 温馨提示：1. 确定所标识孔位及大小无误后，方可开孔； 2. 如果在开门框上的扣板孔时遇到减震条，需将其厚度减去再去量度门框的厚度。

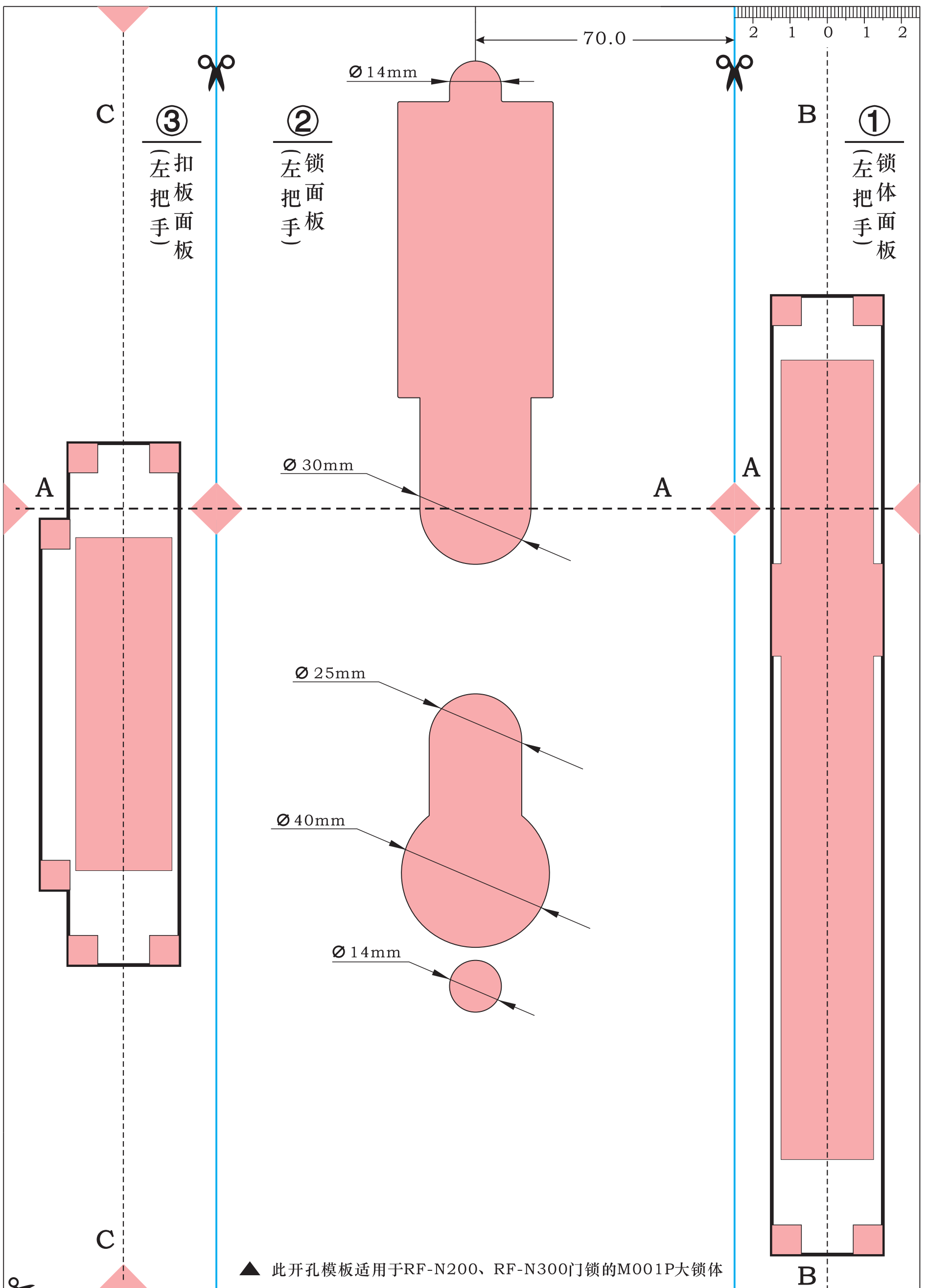

▲ 此开孔模板适用于RF-N200、RF-N300门锁的M001P大锁体

### 门锁开孔操作步骤:

#### 步骤一:

将开孔模板上的模板①、②、③和操作步骤分开4板块;

#### 步骤二: (锁面板开孔)

- (1) 在门上画一条离地1米(或把手的适当高度)的水平线;
- (2) 模板②与门面贴紧,对齐门边;然后将模板中的A-A线与门上所画的1米线对齐;
- (3) 按模板②中的开孔所示,用笔在门上标识好位置及大小。

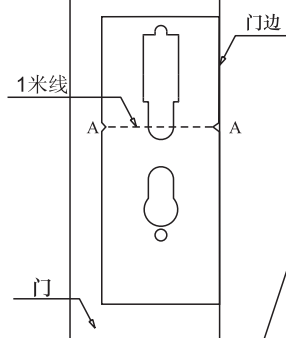

#### 步骤三: (锁体开孔)

- (1) 根据门厚画一条中心线;
- (2) 模板①中的刻度“0”与所画中心线对齐,再将模板①中的A-A线与在门上所画的1米线对齐;
- (3) 开孔步骤:
  1. 在门标记好中间挖空处的大小及位置,该区域开孔深度为116mm;
  2. 再对上模板通过4个辅助方形孔标出黑色斜纹区域的大小及位置,该区域开孔深度为5.5mm。

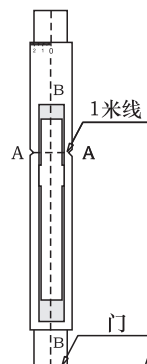

#### 步骤四: (扣板开孔)

- (1) 开好门孔后,将门关上;在门框上也标出一条离地的1米线,再根据门框厚度画出一条中心线;
- (2) 模板③中的C-C线与门框厚度中心线对齐,再用模板的A-A线与所画1米线对齐;
- (3) 开孔步骤:
  1. 模板对齐后,先在门标出中间挖空处的大小及位置,该区域开孔深度为28mm;
  2. 再对上模板通过6个辅助方形孔标出黑色斜纹区域的大小及位置,该区域开孔深度为3mm。

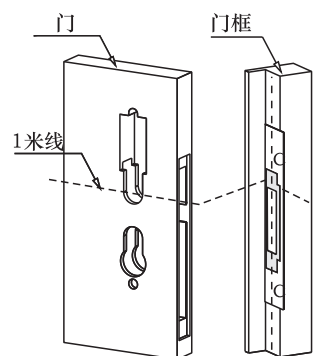

► 温馨提示: 1. 确定所标识孔位及大小无误后,方可开孔; 2. 如果在开门框上的扣板孔时遇到减震条,需将其厚度减去再去量度门框的厚度。